

ID Infinity Drain®

Proudly Made in the USA 

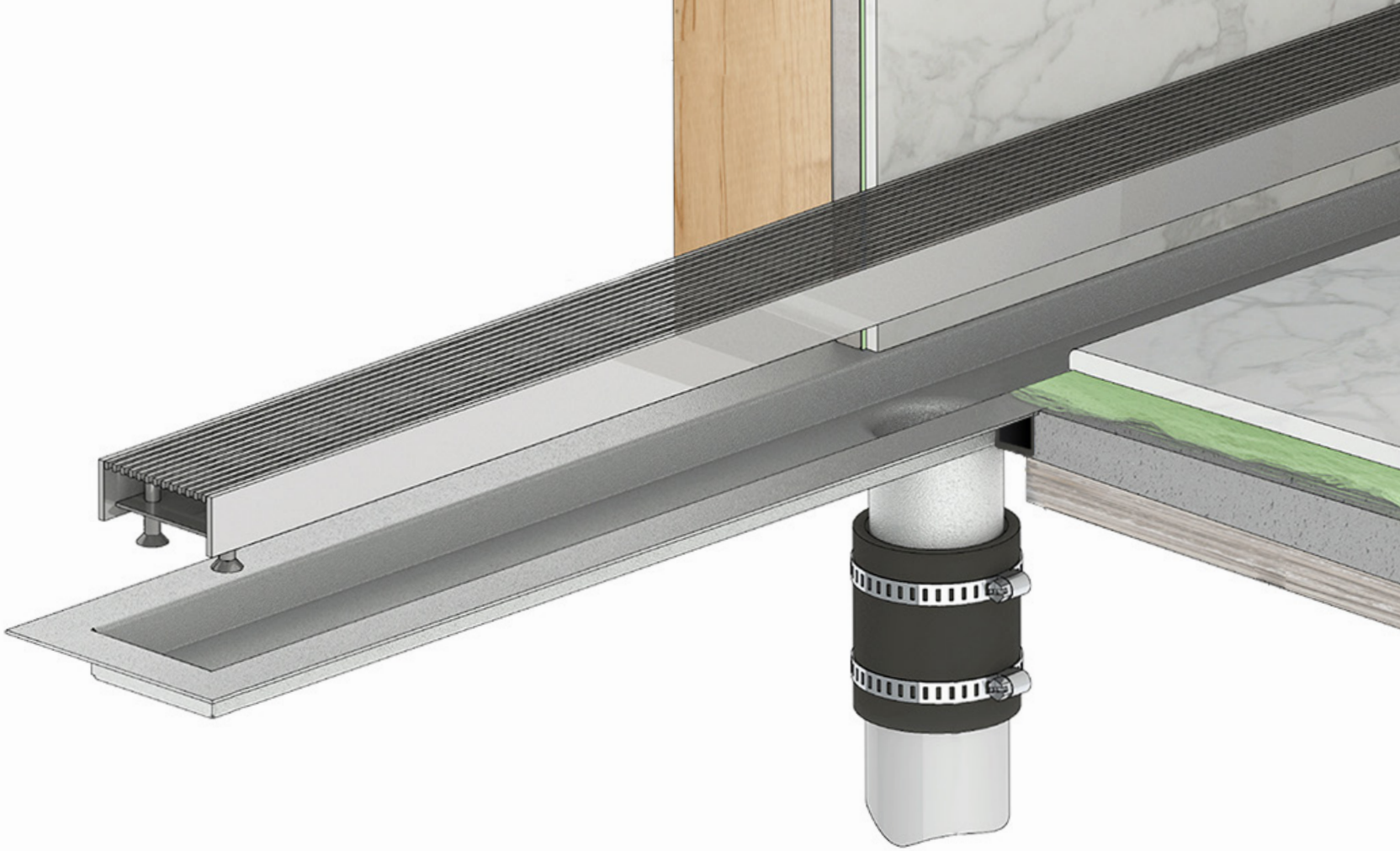

You Tube

[youtube.com/IDInfinityDrain](https://www.youtube.com/IDInfinityDrain)

SCAN FOR VIDEO

FF Installation Instructions

Fixed Flange Series

FFAS 38 • FFLT 38 • FFAS 65 • FFSD 65 • FFLT 65
FFGR 65 • FFTAF 65 • FFTIF 65 • FFAS 100 • FFST

FM530-03-26

COMPONENT KEY FF/FT SERIES MODELS

(Liquid/Fabric Waterproofing)

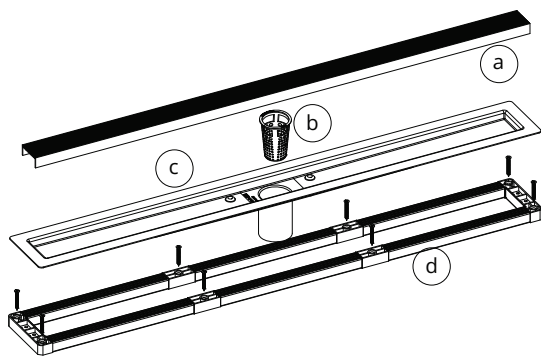
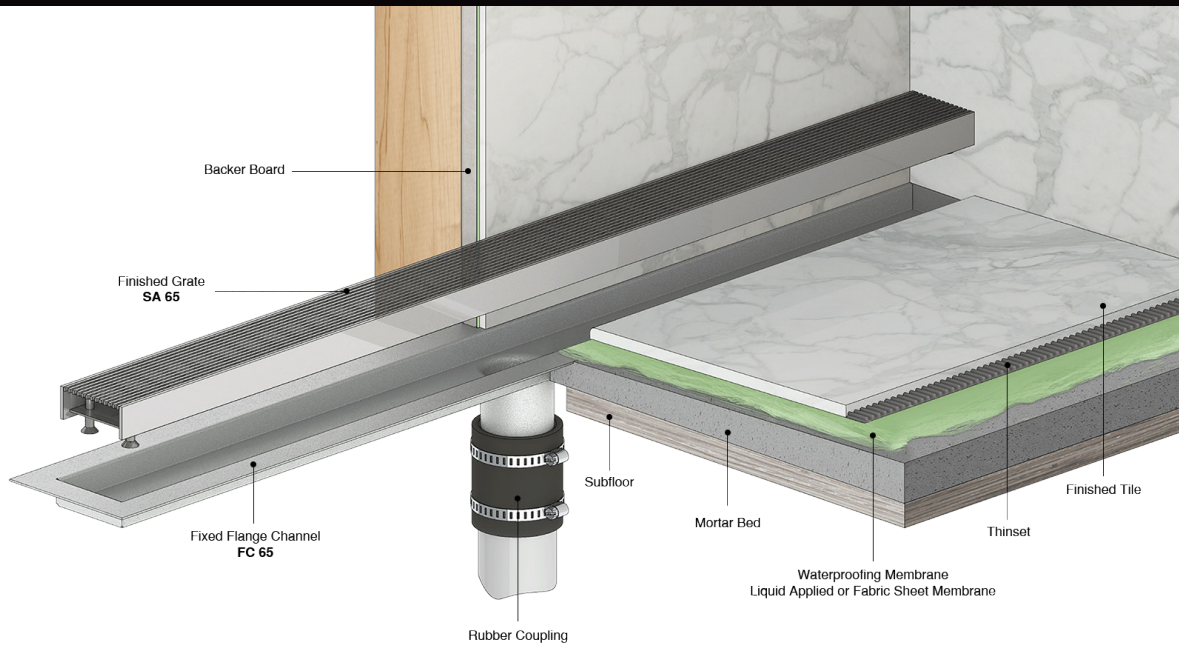

- (a) Stainless Steel Grate
- (b) HB 65 - Hair Basket
- (c) FC 65 - Stainless Steel Channel
- (d) ABS Channel Support

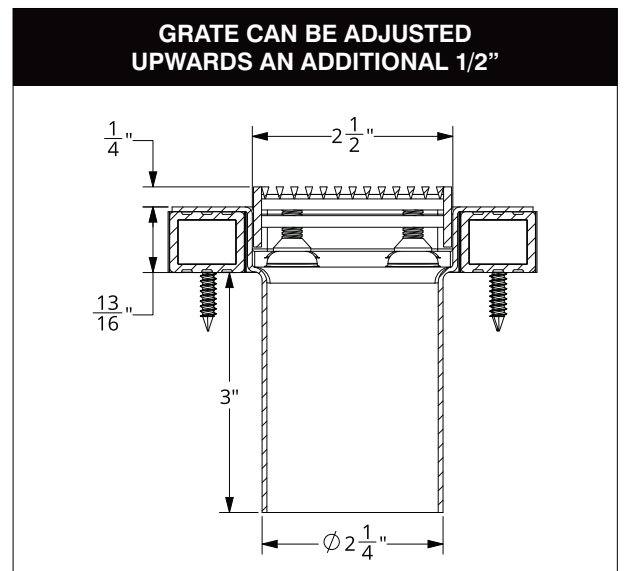

FF/FT series drains are NOT Site Sizable. The stainless steel channel and decorative grate cannot be cut or modified on site.

Note:

Installer must verify all rough-in dimensions prior to installation and consult local and national codes. Conformity and compliance to local and national codes are the responsibility of the installer.

Nota:

Instalador debe comprobar todas las dimensiones en las partes previa a la instalación y consultar localmente y nacionalmente los códigos. La conformidad y el cumplimiento de códigos local y nacional es responsabilidad del instalador.

1

LOCATE THE WASTE LINE POSITION

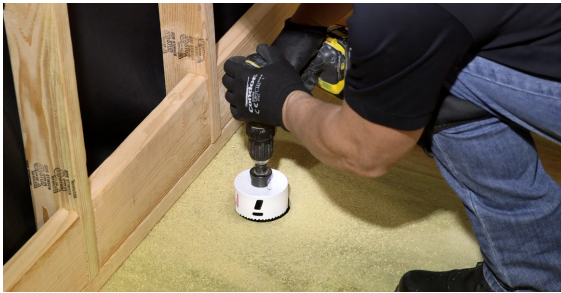

- A. **Determine the drain outlet location. Establish the intended position for the linear drain by measuring the desired space and marking the center location for the drain outlet on the subfloor. Make a hole at the marked location through or into the subfloor for the drain outlet using a 2-1/2 inch hole saw.**

Establece la posición deseada para el drenaje lineal midiendo el espacio previsto y marcando la ubicación central para la salida del desagüe sobre el contrapiso. Haz un agujero en la ubicación marcada, atravesando o dentro del contrapiso, para la salida del desagüe utilizando una sierra copa (hole saw) de 2 ½ pulgadas.

Note:

When drain install is required to be flush against the finished wall, backer board will install over the 1" flange of the drain body.

Nota:

Cuando se requiera que la instalación del desagüe quede a ras de la pared terminada, el tablero de soporte (backer board) se instalará sobre la brida de 1 pulgada del cuerpo del desagüe.

2

PREPARE SUBFLOOR



- A. **Lay water resistant paper over the subfloor. Staple into place, and make a cut out for the outlet hole.**

Coloca papel resistente al agua sobre el contrapiso. Sujétalo al contrapiso con grapas y realiza un recorte para el orificio de la salida de desagüe.

- B. **Lay wired lath over the water resistant paper, and make a cut out for the outlet hole for preparation of the primary mortar bed.**

Coloca malla metálica sobre el papel resistente al agua y realiza un recorte para el orificio de salida, en preparación para la cama de mortero primaria.

- C. **Ensure the drain channel support is level then use the screws provided (stainless steel screws for wood; blue screws for concrete) to secure the drain through the holes in the ABS Support Assembly.**

****If drain channel support is not level use the shims provided. Insert the shims between drain channel support and subfloor while driving the screws through the holes and into the subfloor.**

Asegúrate de que el soporte del canal de desagüe esté nivelado y luego utiliza los tornillos provistos (tornillos de acero inoxidable para madera; tornillos azules para concreto) para fijar el desagüe a través de los orificios del conjunto de soporte de ABS.

Si el soporte del canal de desagüe no está nivelado, utiliza las calzas (shims) provistas. Inserta las calzas entre el soporte del canal de desagüe y el contrapiso mientras atornillas a través de los orificios hacia el contrapiso.

- D. **Ensure the drain channel fits into the drain channel support by dry fitting the drain channel before proceeding.**

Asegúrate de que el canal de desagüe encaje correctamente en el soporte del canal de desagüe haciendo un ajuste en seco (dry fit) antes de continuar.

Note:

Installer must verify all rough-in dimensions prior to installation and consult local and national codes. Conformity and compliance to local and national codes are the responsibility of the installer.

Note:

El instalador debe verificar todas las dimensiones de la instalación previa (rough-in) antes de proceder, y consultar los códigos locales y nacionales. La conformidad y el cumplimiento de dichos códigos son responsabilidad del instalador.

3

INSTALL ABS CHANNEL SUPPORT

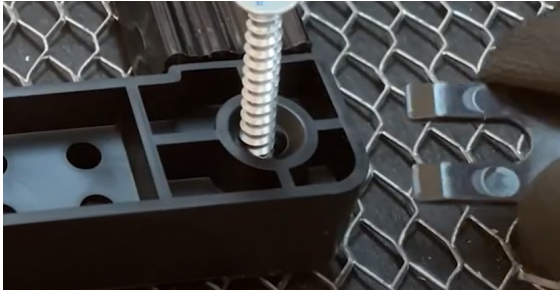

- A. Ensure the ABS Channel Support is assembled and place on the subfloor in the desired location.**

Asegúrese de que el soporte del canal ABS esté ensamblado y colóquelo sobre el contrapiso en la ubicación deseada.

- B. Mark the location of the ABS Support by tracing an outline of the assembly on the subfloor. Then mark the center of the outlet on the subfloor. For concrete slabs, mark the center of each screw hole on the slab through the holes in the ABS Support assembly.**

Marque la ubicación del soporte ABS trazando el contorno del conjunto en el contrapiso. Luego, marque el centro de la salida en el contrapiso. Para losas de concreto, marque el centro de cada orificio para tornillo en la losa a través de los orificios del conjunto de soporte ABS.

- C. Place the drain channel support within your markings on the subfloor.**

Coloque el soporte del canal de desagüe dentro de las marcas realizadas en el contrapiso.

- D. Ensure the drain channel support is level then use the screws provided (blue screws for concrete; stainless steel screws for wood) to secure the drain through the holes in the ABS Support Assembly. If drain channel support is not level use the shims provided. Insert the shims between drain channel support and subfloor while driving the screws through the holes and into the subfloor.**

Asegúrese de que el soporte del canal de desagüe esté nivelado y luego utilice los tornillos provistos (tornillos azules para concreto; tornillos de acero inoxidable para madera) para fijar el desagüe a través de los orificios del conjunto de soporte ABS. Si el soporte del canal de desagüe no está nivelado, utilice las cuñas provistas. Inserte las cuñas entre el soporte del canal de desagüe y el contrapiso mientras atornilla a través de los orificios hacia el contrapiso.

4

INSTALL THE DRAIN

- A. Apply a bead of the provided M1 Adhesive (ZSIKA) to the top of the drain channel support and firmly set the drain channel into the adhesive.

Aplique una línea del adhesivo M1 proporcionado (ZSIKA) en la parte superior del soporte del canal de desagüe y coloque firmemente el canal de desagüe en el adhesivo.



5

CONNECT THE DRAIN

STANDARD/SIDE OUTLET

- A. Connect the outlet section to the existing waste pipe via 2" no hub connection using a 2" DWV no hub rubber coupling. Allow stainless steel channel to sit onto subfloor.

Conecte la sección de salida al tubo de desagüe existente mediante una conexión sin brida de 2" utilizando un acoplamiento de goma sin brida de 2" para DWV. Permita que el canal de acero inoxidable se asiente sobre el contrapiso.



FF SERIES LIMITED WASTE LINE ACCESS



- A. **Measure the distance from the top of the existing waste pipe to the top of the subfloor. The outlet on the channel must be positioned at least 2" above the waste pipe. Trim the outlet as needed to achieve this clearance (do not remove more than 2").**

Mida la distancia desde la parte superior de la tubería de desagüe existente hasta la parte superior del contrapiso. La salida del canal debe estar al menos 2" por encima de la tubería de desagüe. Recorte la salida según sea necesario para lograr esta separación (no retire más de 2").

- B. **Cut a 2" PVC or ABS pipe to length, allowing approximately 1/8" clearance for proper fit.**

Corte un tubo de PVC o ABS de 2" a la longitud requerida, dejando aproximadamente 1/8" de holgura para un ajuste adecuado.

- C. **Attach a 2" no-hub rubber coupling (Fernco) to the outlet on the channel. Insert the cut PVC/ABS pipe into the coupling.**

Fije un acoplamiento de goma sin brida de 2" (Fernco) a la salida del canal. Inserte el tubo de PVC/ABS cortado en el acoplamiento.

- D. **Connect the opposite end of the pipe to the existing waste line (such as a PVC elbow) using the appropriate solvent weld (primer and cement) or fitting.**

Conecte el otro extremo del tubo a la línea de desagüe existente (como un codo de PVC) utilizando la unión adecuada con imprimador y cemento para PVC/ABS o el accesorio correspondiente.

6

SPREAD PRIMARY MORTAR BED

- A. **Spread a mortar bed across the intended shower area that is sloped towards the linear drain. Ensure that the slope begins flush to the edge of the stainless steel channel. If the linear drain does not span the full intended finished wall to finished wall dimension, the areas between the wall and the drain should be sloped to the drain.**

Extienda una capa de mortero en el área destinada de la ducha, asegurándose de que esté inclinada hacia el desagüe lineal. Asegúrese de que la pendiente comience al ras del borde del canal de acero inoxidable. Si el desagüe lineal no cubre toda la dimensión de pared a pared prevista, las áreas entre la pared y el desagüe deben estar inclinadas hacia el desagüe.



7

WATERPROOF



- A. When mortar layer is dry, perform necessary waterproofing (liquid membrane or fabric sheet membrane) as per local code and manufacturers' instructions. Paint or bond waterproofing directly to the flange of the channel.

Quando la capa de mortero esté seca, realice la impermeabilización necesaria (membrana líquida o membrana en lámina) de acuerdo con el código local y las instrucciones del fabricante. Pinte o adhiera la impermeabilización directamente a la brida del canal.

8

TILE EDGE INSTALLATION

Tile Edge Installation - 65 Series

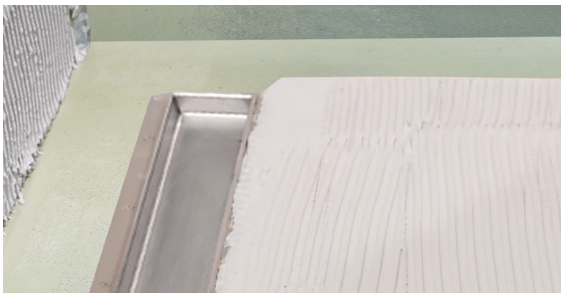
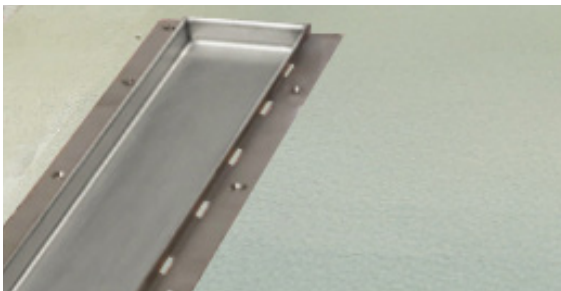
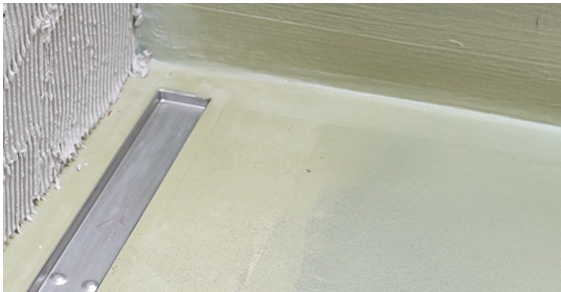

65 Series Models

- A. Once the waterproofing membrane is applied, allow it to fully cure before installing the Tile Edge.

Una vez aplicada la membrana impermeabilizante, permita que cure completamente antes de instalar el perfil de borde para azulejos.

- B. Set tile edge onto the waterproofed drain flange and secure in place using thinset mortar.

Aplique una capa uniforme de thinset alrededor de toda la brida del canal.

- C. Allow the Tile Edge to cure in accordance with the thinset manufacturer's instructions. To support the Tile Edge during curing, place a 2" x 4" or similar support across the inside length of the channel.

Permita que el perfil de borde para azulejos cure de acuerdo con las instrucciones del fabricante del thinset. Para sostenerlo durante el curado, coloque una pieza de madera de 2" x 4" (o similar) a lo largo del interior del canal.

- D. Once the Tile Edge has fully cured, remove the support.

Una vez que el perfil de borde para azulejos haya curado completamente, retire el soporte.

9

SPREAD THINSET & TILE

65 Series Models

- A. **After waterproofing membrane is cured, apply thinset and lay finish floor material.**

Después de que la membrana impermeabilizante haya curado, aplique mortero adhesivo (thinset) y coloque el material final del piso.

Tile Insert Frame Models

- A. **Spread a layer of mortar into the Tile Insert Frame, allowing for thinset and finishing material to finish 1/16" above the metal frame. Allow to dry, spread thinset and lay material.**

Extienda una capa de mortero dentro del marco para inserto de baldosa, dejando espacio para el thinset y el material de acabado, de modo que queden 1/16" por encima del marco metálico. Deje secar, aplique thinset y coloque el material.

Note:

TIF models require the finishing material to be 3/8" thick.
TAF models require the finishing material to be 3/4" thick

Nota:

Los modelos TIF requieren que el material de acabado tenga un grosor de 3/8".
Los modelos TAF requieren que el material de acabado tenga un grosor de 3/4"

38 Series Models

- A. **Once the waterproofing membrane is cured on the flange, place channel insert into the channel.**

Una vez que la membrana impermeabilizante haya curado sobre la brida, coloque el inserto del canal dentro del canal.

- B. **Apply a layer of thinset evenly onto the channel insert.**

Aplique una capa uniforme de thinset sobre el inserto del canal.

- C. **Install the finished floor material.**

Coloque el material final del piso.

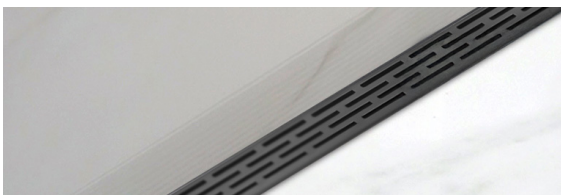

PROUDLY MADE
IN THE USA
★ ★ ★

145 Dixon Avenue, Amityville, NY 11701
Phone: 516-767-6786 • Fax: 516-740-3066

PRODUCT INFORMATION

Visit infinitydrain.com for the most up-to-date product information.

INFINITY DRAIN



Follow our socials!



[youtube.com/InfinityDrain](https://www.youtube.com/InfinityDrain)

SCAN FOR VIDEO